

Tarasola®

System przeszkleń Karta produktu 2023

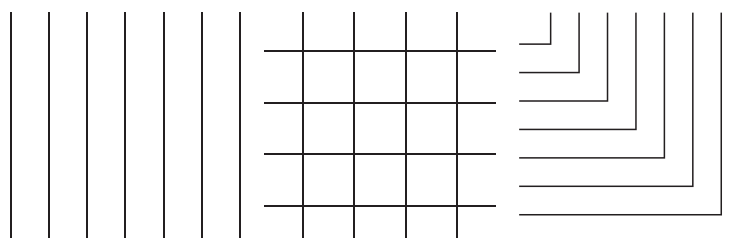

SYSTEM PRZESZKLEŃ 4 TORY – 4 SZYBY



zamek górny



zamek dolny samozatraskowy

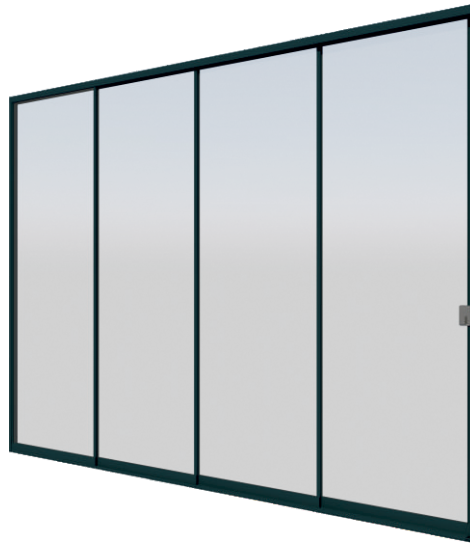

nowość



STANDARDOWE KOLORY

-  9010ST
Kolor kremowo-biały
zbliżony do RAL9010
-  9007ST
Kolor szary aluminiowy
zbliżony do RAL9007
-  7016ST
Kolor antracyt-metalik
zbliżony do RAL7016

DODATKOWE KOLORY

-  Dowolny kolor z palety RAL
-  Lakier drewnopodobny
-  TIGER 3D Metallics,
Seria 68

PRZEKRÓJ PIONOWY

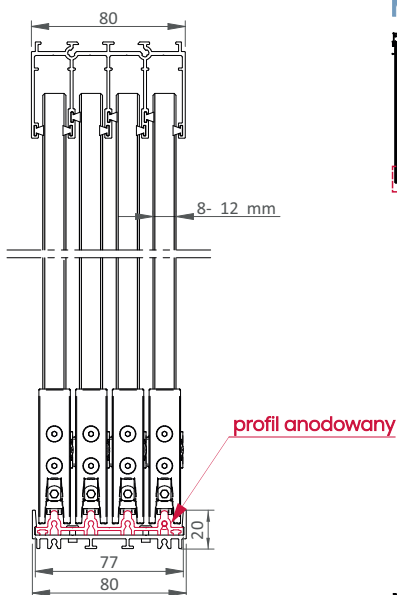

RZUT Z GÓRY SYSTEM BEZ LISTEW MIĘDZYSZYBOWYCH

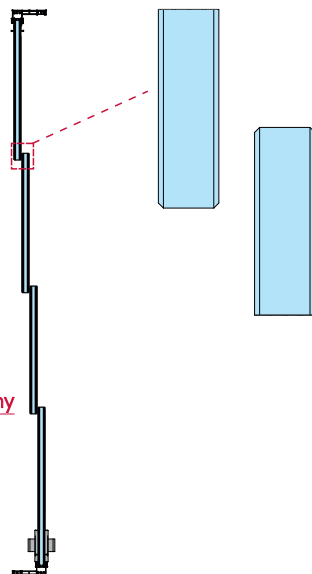

RZUT Z GÓRY SYSTEM Z LISTWAMI MIĘDZYSZYBOWYMI

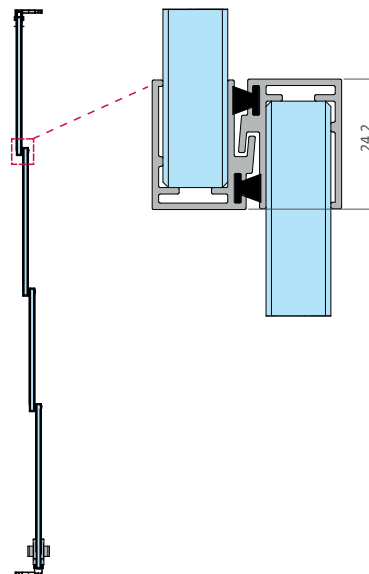

RZUT Z GÓRY SYSTEM Z USZCZELKĄ MIĘDZYSZYBOWĄ

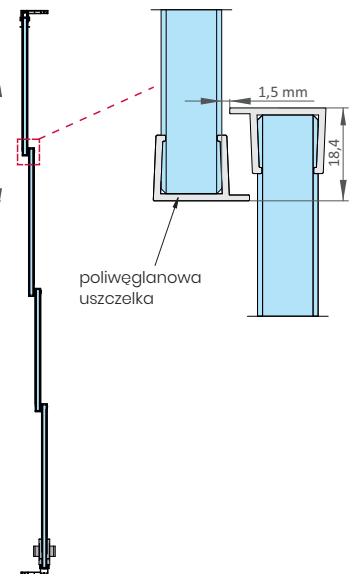

OTWIERANIE JEDNOSTRONNE

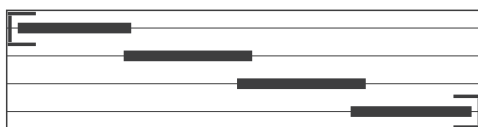

Opcja dodatkowa – 3 szyby na szynie 4 tory

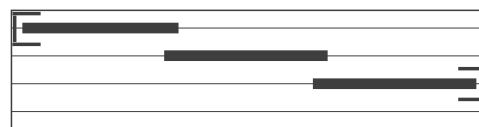

Szerokość min. szyby 50 cm

Szerokość max. szyby 120 cm

Szkló przyciemniane (dymione) na specjalne zamówienie: +30% do ceny przeszkleń

*Przeszkleń stałe są możliwe po konsultacji z BOK (wycena indywidualna)

SYSTEM PRZESZKLEŃ 5 TORÓW – 5 SZYB

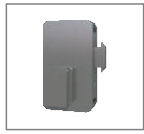

zamek górny

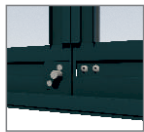

zamek dolny samozatraskowy

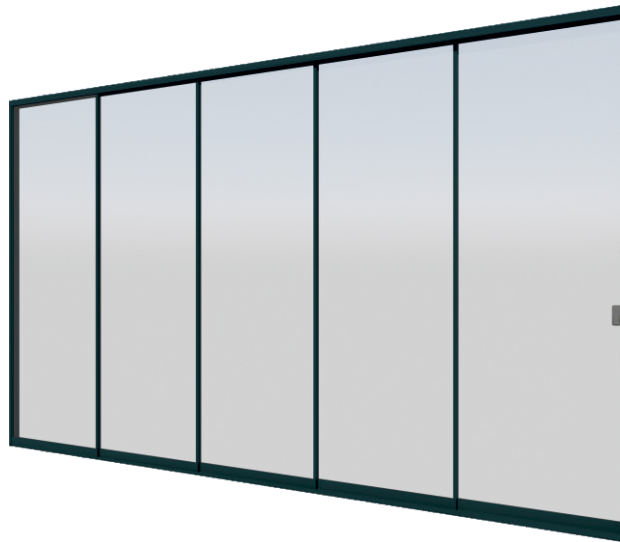

nowość



STANDARDOWE KOLORY

-  9010ST
Kolor kremowo-biały
zbliżony do RAL9010
-  9007ST
Kolor szary aluminiowy
zbliżony do RAL9007
-  7016ST
Kolor antracyt-metalik
zbliżony do RAL7016

DODATKOWE KOLORY

-  Dowolny kolor z palety RAL
-  Lakier drewnopodobny
-  TIGER 3D Metallics,
Seria 68

PRZEKRÓJ PIONOWY

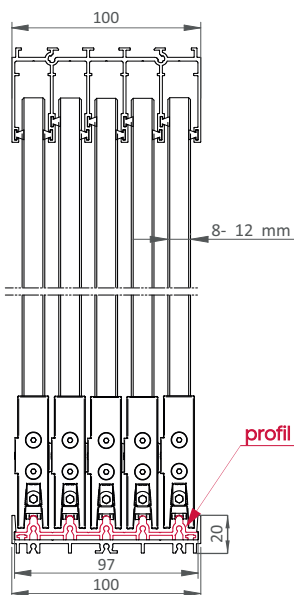

RZUT Z GÓRY SYSTEM BEZ LISTEW MIĘDZYSZYBOWYCH

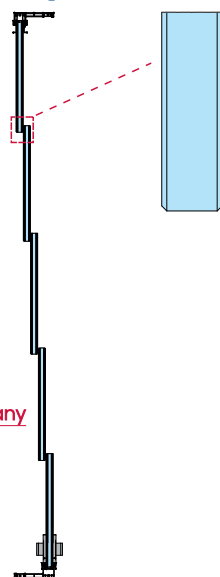

RZUT Z GÓRY SYSTEM Z LISTWAMI MIĘDZYSZYBOWYMI

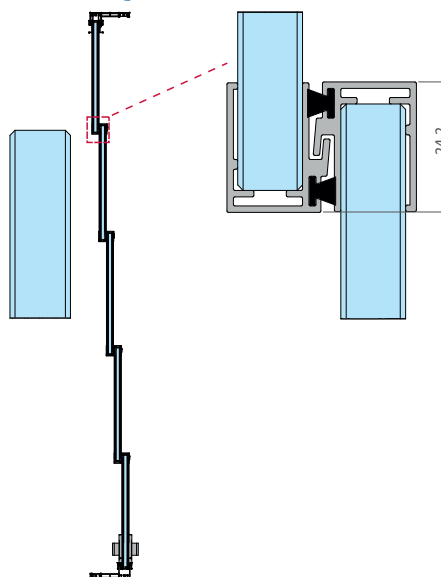

RZUT Z GÓRY SYSTEM Z USZCZELKĄ MIĘDZYSZYBOWĄ

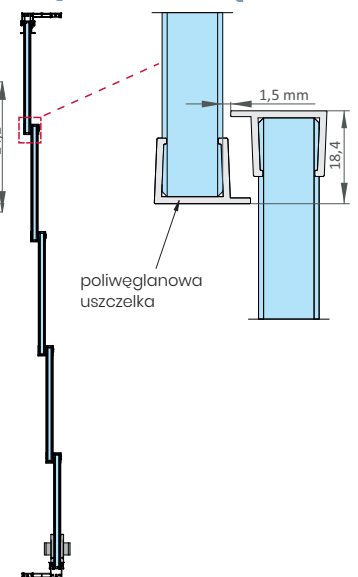

OTWIERANIE JEDNOSTRONNE

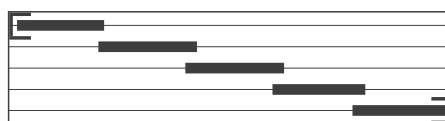

Szerokość min. szyby 50 cm

Szerokość max. szyby 120 cm

Szkoło przyciemniane (dymione) na specjalne zamówienie: +30% do ceny przeszkleń

*Przeszkleń stałe są możliwe po konsultacji z BOK (wycena indywidualna)

SYSTEM PRZESZKLEŃ 4 TORY (6 SZYB, 8 SZYB), 5 TORÓW 10 SZYB



zamek górny



zamek dolny samozatraskowy

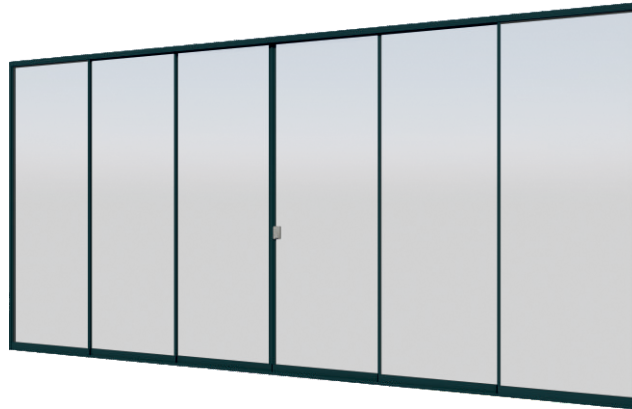

nowość



STANDARDOWE KOLORY

-  9010ST
Kolor kremowo-biały
zbliżony do RAL9010
-  9007ST
Kolor szary aluminiowy
zbliżony do RAL9007
-  7016ST
Kolor antracyt-metalik
zbliżony do RAL7016

DODATKOWE KOLORY

-  Dowlony kolor z palety RAL
-  Lakier drewnopodobny
-  TIGER 3D Metallics,
Seria 68

PRZEKRÓJ PIONOWY 4 TORY, 5 TORÓW

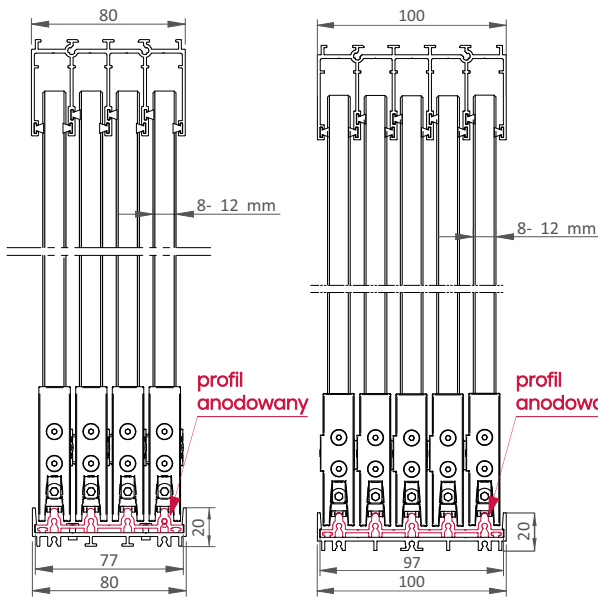

RZUT Z GÓRY SYSTEM BEZ LISTEW MIĘDZYSZYBOWYCH

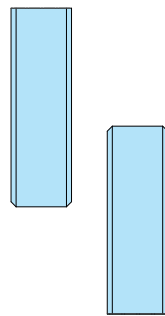

RZUT Z GÓRY SYSTEM Z LISTWAMI MIĘDZYSZYBOWYMI

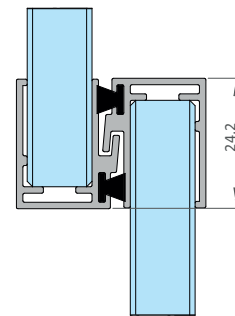

ZAMKNIĘCIE SZYB

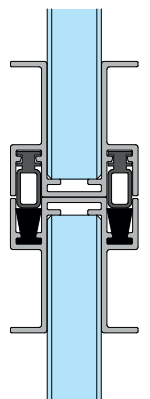

RZUT Z GÓRY SYSTEM Z USZCZELKĄ MIĘDZYSZYBOWĄ

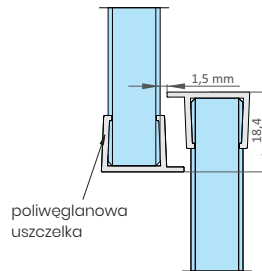

OTWIERANIE DWUSTRONNE

4 tory, 6 szyb



4 tory, 8 szyb

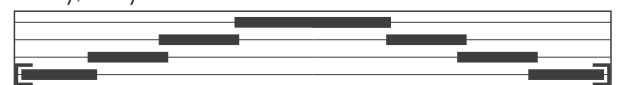

5 torów, 10 szyb

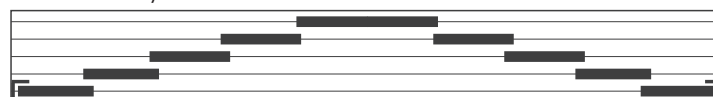

Szerokość min. szyby 50 cm, szerokość max. szyby 120 cm. Szko przyciemniane (dymione) na specjalne zamówienie: +30% do ceny przeszklecia

*Przeszklenia stałe są możliwe po konsultacji z BOK (wycena indywidualna)

Tarasola[®]



■ [Tarasola.com](https://tarasola.com)

